



STONEMOTION

pura pietra di Apricena

NEL GIARDINO DI OPUNTIA

STONE COLLECTION 2012/2013

design OPUNTIA.LAB made in italy PETRA s.r.l

1.9

listello

2.9

stone-L

3.9

eclipse

4.9

evolution

5.9

tete a tete

6.9

porta fuoco/porta ghiaccio

7.9

matLed

8.9

dondolAldo

9.9

logosteap



STONEMOTION
pura pietra di Apricena

NEL GIARDINO DI OPUNTIA

design OPUNTIA.LAB made in italy PETRA s.r.l

Sede legale:Italy 71011 Apricena (FG) Via Papa Giovanni XXIII,37 tel +39 0882 644982 infoline +39 349 0519866 + 39 3465077761 www.stonemotion.it info@stonemotion.it

1.9

Listello

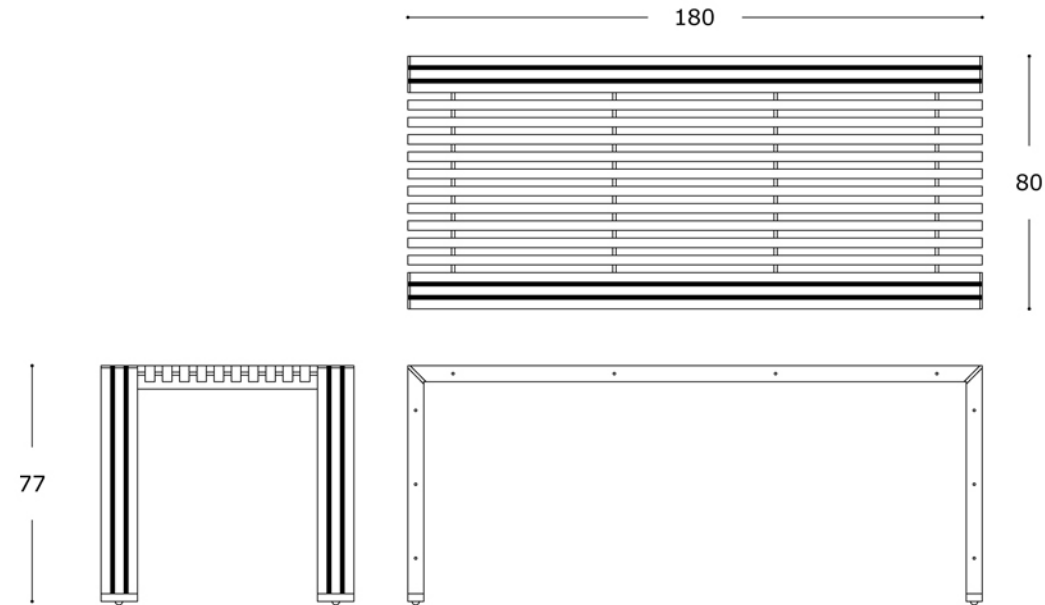

Il tavolo Listello ha linee semplici che si armonizzano facilmente in qualsiasi contesto. E' realizzato con listelli di scarto di lavorazione di pietra che posti uno accanto all'altro formano un dogato, tenuto insieme e distanziato da barre di acciaio. La distanza posta tra i listelli di pietra rende l'oggetto visivamente più leggero, a differenza della sensazione che solitamente trasmette la pietra. La struttura è realizzata in scarti di corian che, oltre a essere un'innovazione nel suo utilizzo, dà la possibilità di avere delle parti colorate, in modo da rendere l'oggetto più "fresco" e giovanile. Il processo di pensiero utilizzato per questo oggetto può essere applicato a una collezione più vasta, con una sezione stilizzata ripetuta n volte a seconda delle dimensioni richieste.

The Table "Listello" has simple lines that blend easily into any environment. It's made with strips of waste stone manufacturing that placed next to each other form a staved, held together and spaced apart by steel bars. The distance between the stone laths makes the object visually lighter, unlike the sensation that the stone usually transmits. The structure is made of scraps of corian that, in addition to be a breakthrough in its use, gives the possibility to have colored parts, so as to make the object more "fresh" and young. The approach used for this object could be applied to a wider collection, with a stylized section that can be repeated "n" times depending on the required size.



STONEMOTION
pura pietra di Apricena



NEL GIARDINO DI OPUNTIA

design OPUNTIA.LAB made in italy PETRA s.r.l

Listello

1.9

design OPUNTIA.LAB
prodotto in pietra di Apricena
da PETRA s.r.l

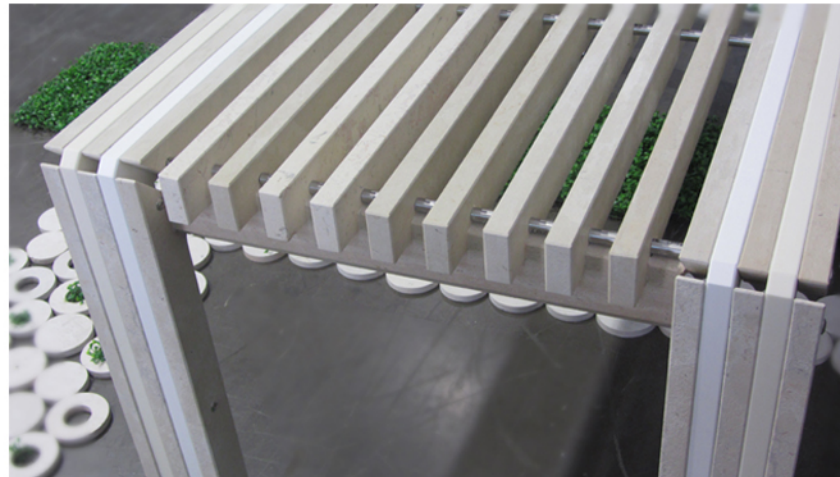
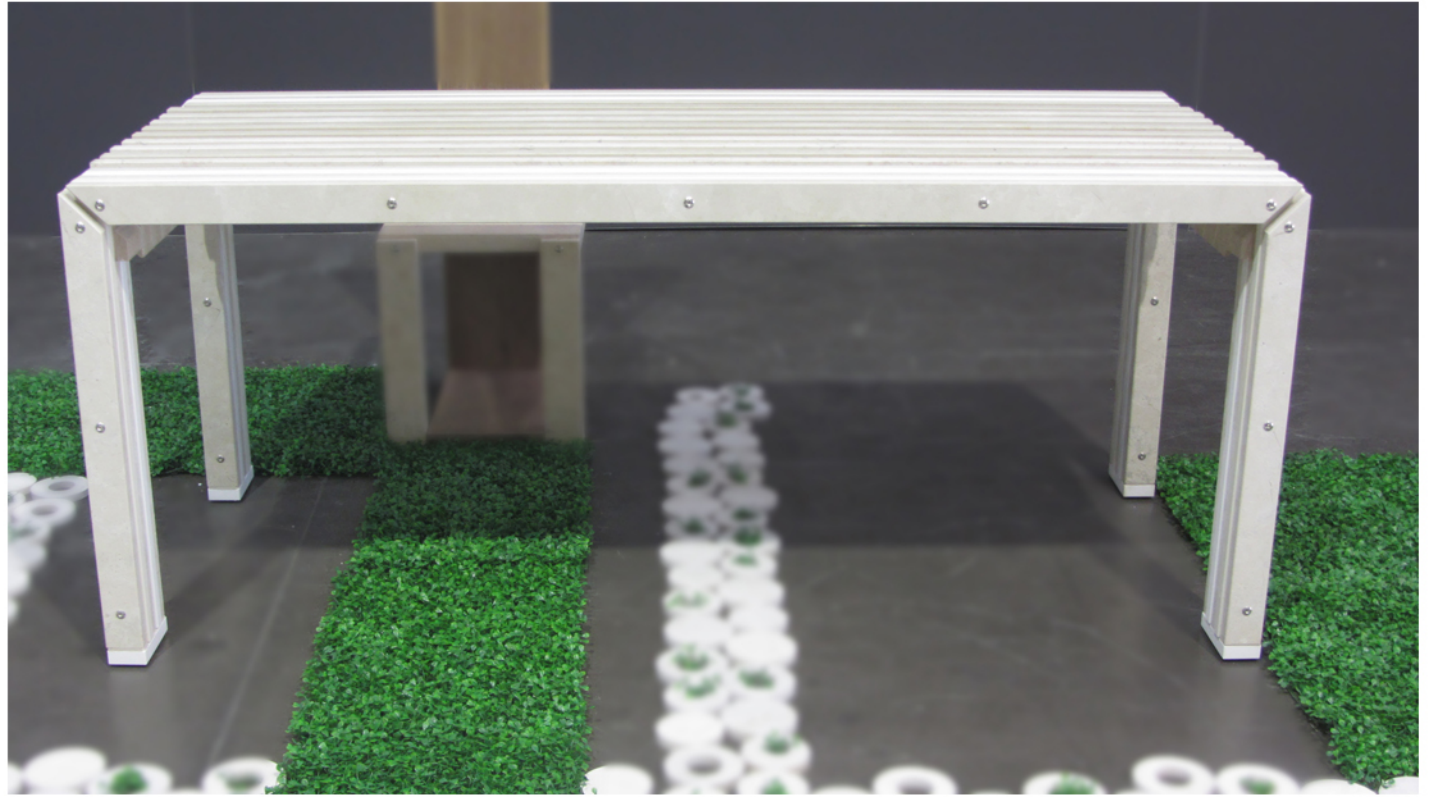

STONEMOTION
pura pietra di Apricena



NEL GIARDINO DI OPUNTIA

2.9

Stone-L

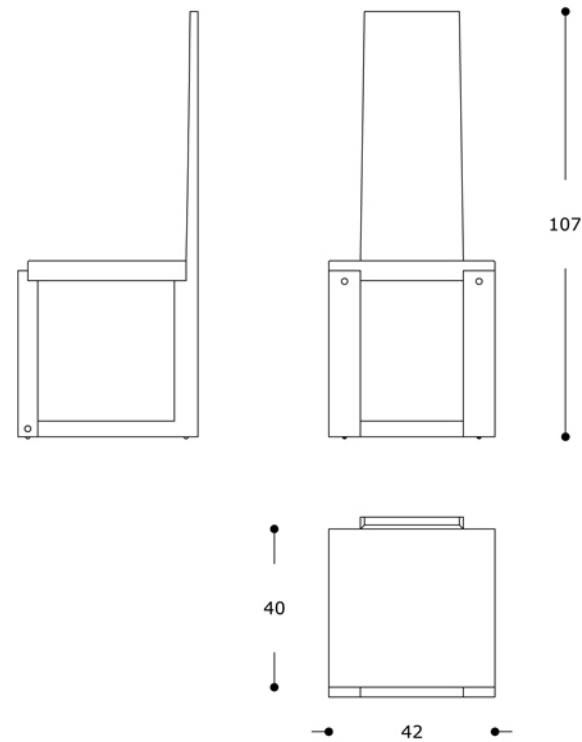

Creata come una seduta dall'aspetto non convenzionale, la Stone-L è disegnata con un lungo e continuo schienale in pietra. La sua caratteristica forma ad L è pensata per essere allo stesso tempo struttura ed elemento distintivo. Il piano seduta invece può essere realizzato in materiali diversi tra cui legno così da creare con lo schienale una sedia dalle linee geometriche ed essenziali.

Created as not-conventional chair, the Stone-L is designed whit a long continuos stone sadle. The L shape is thought to be at the structural element and the characteristic sign of the object. On the other hand, different materials could be used for the Sitting plan to draw whit the L sadle a geometric and essential chair.



STONEMOTION
pura pietra di Apricena

NEL GIARDINO DI OPUNTIA

design OPUNTIA.LAB made in italy PETRA s.r.l



stone-L

2.9

design OPUNTIA.LAB
prodotto in pietra di Apricena
da PETRA s.r.l



3.9

eclipse

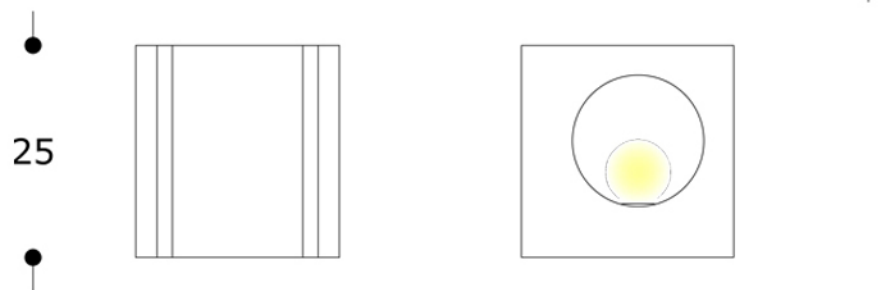

Nasce come lampada da tavolo. Costituita da un blocco dove alloggia la fonte luminosa e da due lastre oscuranti, la lampada si distingue per la capacità innata di garantire una naturale dimmerazione della quantità di luce al solo spostarsi delle lastre. L'aspetto scultoreo della lampada è ben visibile quando le lastre si trovano in posizione chiusa: in questa combinazione la luce fuoriesce da un piccolo spicchio, quasi a simulare una vera e propria eclisse lunare.

Eclipse was born as a table lamp. It consists of a block, where the light source is placed, and by two screening plates, the lamp is characterized by the innate ability to ensure a natural dimming of the amount of light just moving the plates. The sculpted aspect of the lamp is well visible when the plates are in the closed position: in this combination, the light exits from a small clove, almost simulating a real eclipse.



STONEMOTION
pura pietra di Apricena

NEL GIARDINO DI OPUNTIA

design OPUNTIA.LAB made in italy PETRA s.r.l



eclipse

3.9

design OPUNTIA.LAB
prodotto in pietra di Apricena
da PETRA s.r.l



STONEMOTION
pura pietra di Apricena



NEL GIARDINO DI OPUNTIA

4.9

evolution

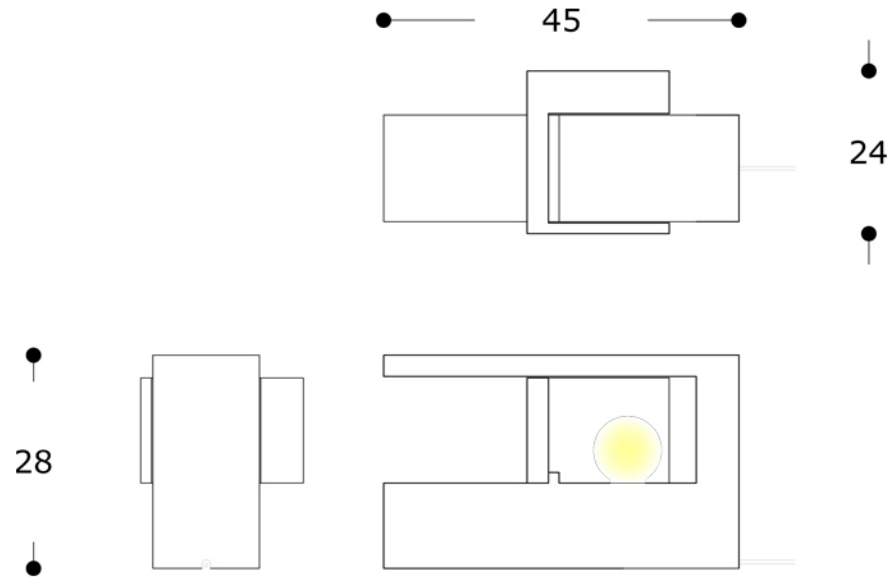

E' una lampada da tavolo realizzata da due blocchi di scarto. L'aspetto semplice e lineare è il risultato di altrettante semplici lavorazioni dei due blocchi che costituiscono l'anima della lampada e la parte mobile. La lampada è in grado di assumere un aspetto diverso a seconda di come e dove viene posizionato il blocco mobile. Quest'ultimo, infatti, cambiando posizione, conferisce alla lampada un' immagine in continua evoluzione. La lampada evolution fa parte di una collezione omonima di oggetti distinguibili per la medesima caratteristica di poter cambiare forma e molto spesso funzione in piccole mosse.

Evolution is a table lamp created by two blocks of stone waste. The simple and linear look is the result of many simple manufacturing of the two blocks that constitute the heart of the lamp and the moving part. The lamp is able to take on different appearances depending on how and where it is positioned the movable block. The latter, in fact, changing position, gives the lamp a 'changing image. The lamp "evolution" is part of a collection of objects of the same name distinguishable for the same characteristic of being able to easily change shape and function.



STONEMOTION
pura pietra di Apricena



NEL GIARDINO DI OPUNTIA

design OPUNTIA.LAB made in italy PETRA s.r.l

design OPUNTIA.LAB
prodotto in pietra di Apricena
da PETRA s.r.l

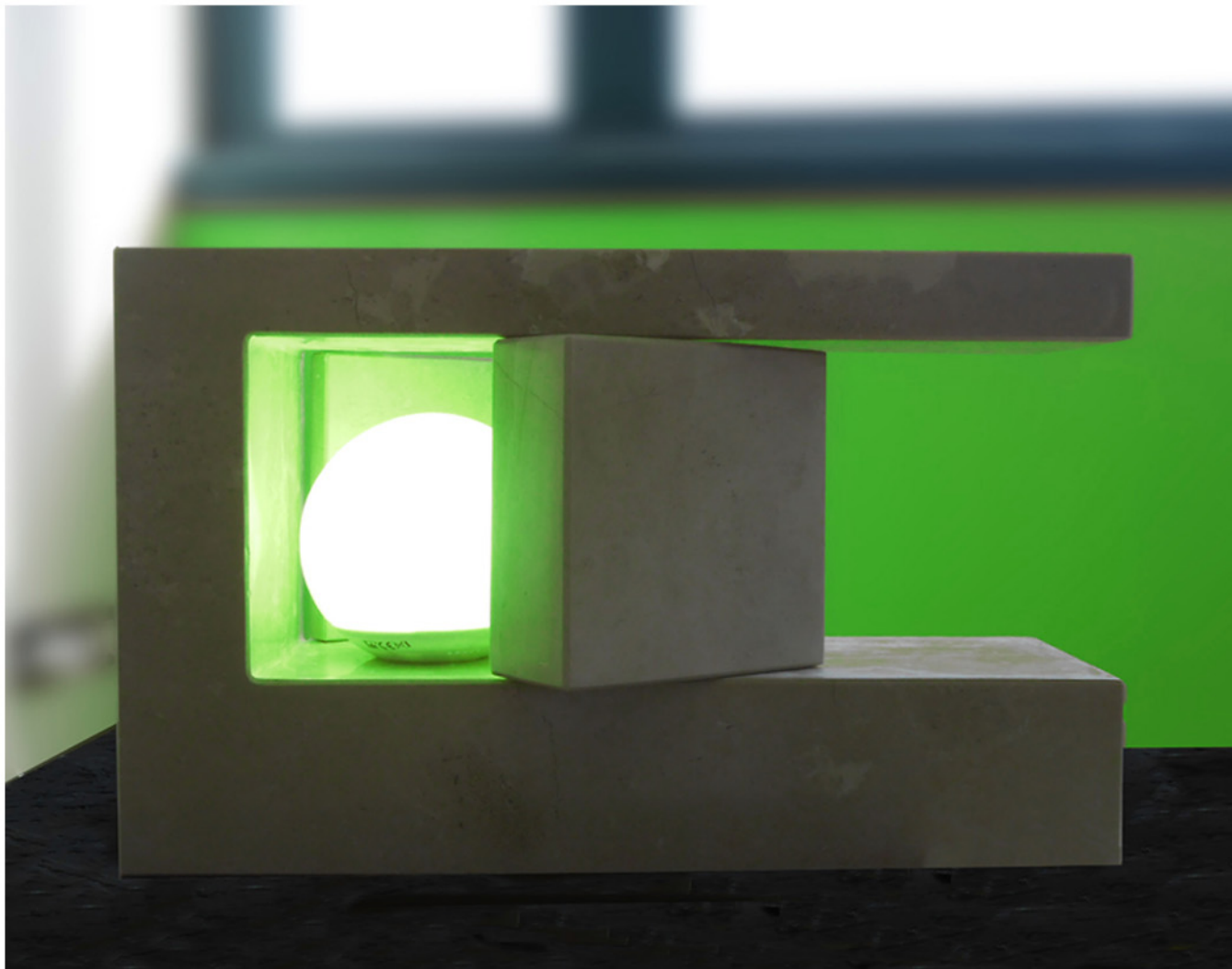
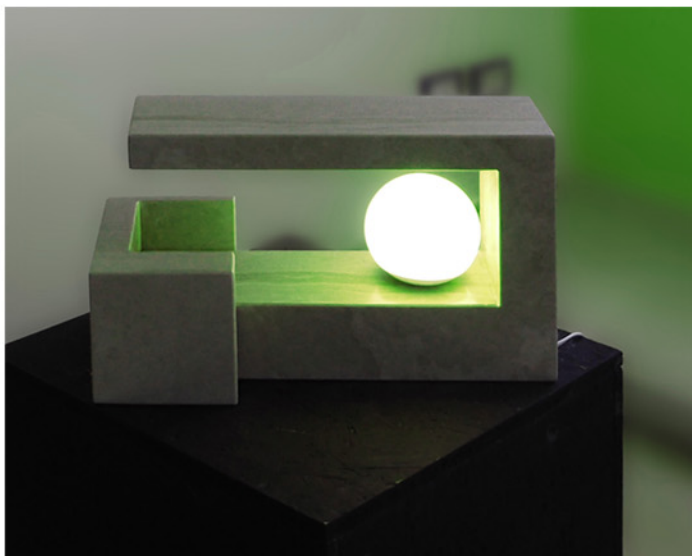

STONEMOTION
pura pietra di Apricena



NEL GIARDINO DI OPUNTIA

5.9

tete a tete

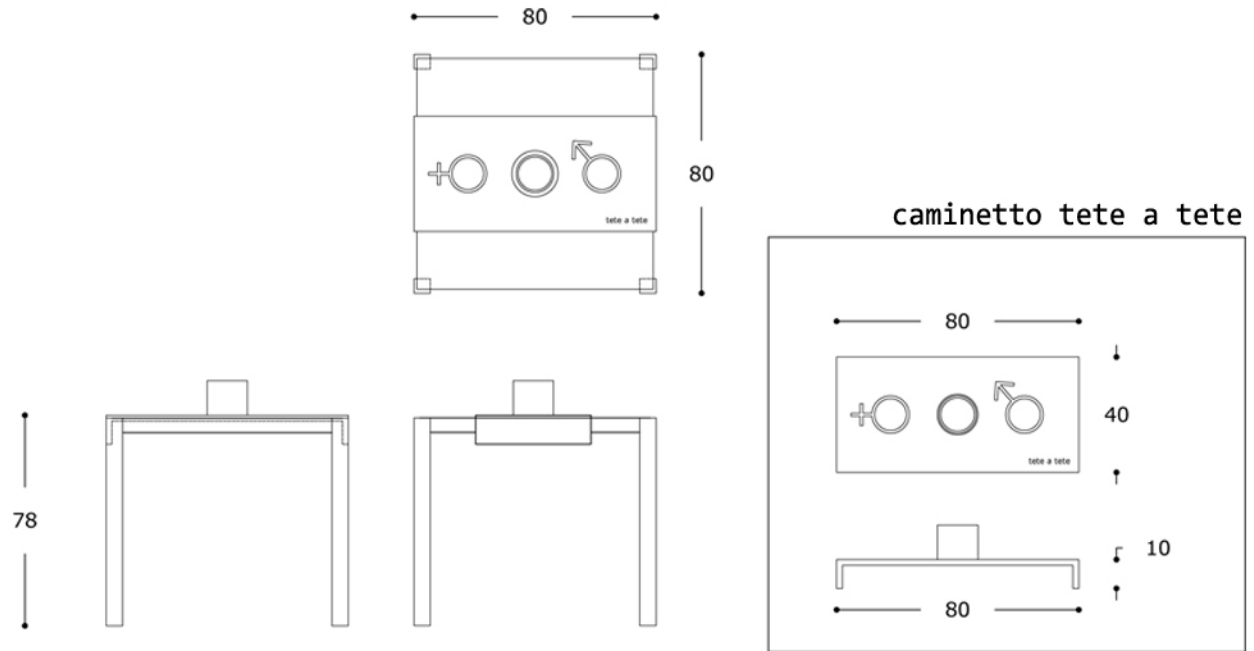

Due materiali naturali, legno e pietra, s'incontrano nel più romantico dei tavoli.

Realizzato in noce canaletto, il tavolo Tete a Tete presenta un alloggiamento nella parte centrale in cui inserire il runner realizzato con scarti di Bronzetto di Apricena. Il runner, oltre ad essere il piano d'appoggio, presenta nella parte centrale un alloggiamento per un suggestivo biocamino realizzato anch'esso in Bronzetto di Apricena.

Two natural materials, wood and stone, come together in the most romantic of the tables.

The table Tete a Tete, made of walnut, has a slot in the middle to insert the runner made with scraps of Apricena Bronzetto. The runner, as well as being the bearing surface, has, in its central part, a housing for an evocative biocamino also made Bronzetto of Apricena.



STONEMOTION
pura pietra di Apricena

NEL GIARDINO DI OPUNTIA

design OPUNTIA.LAB made in italy PETRA s.r.l



tete a tete

5.9

design OPUNTIA.LAB
prodotto in pietra di Apricena
da PETRA s.r.l

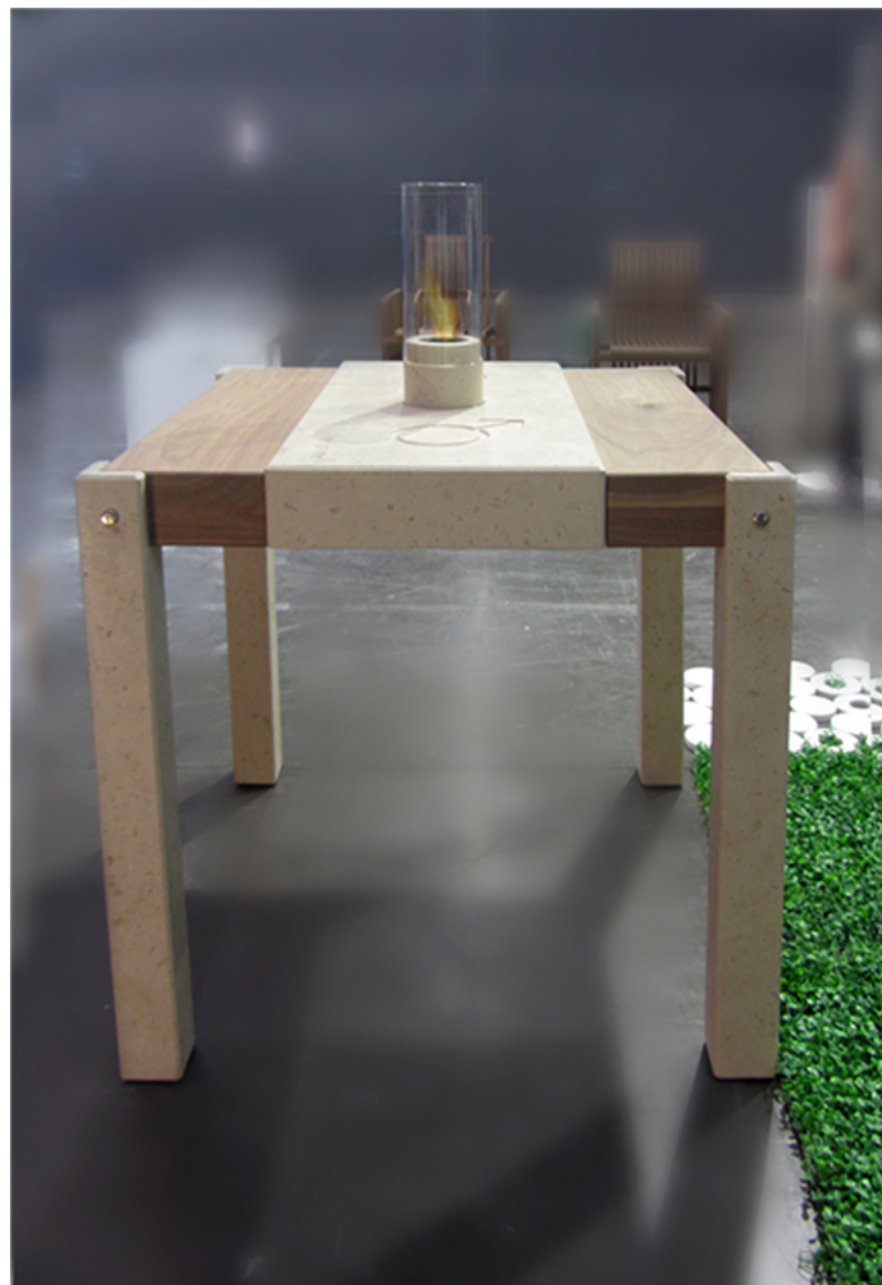
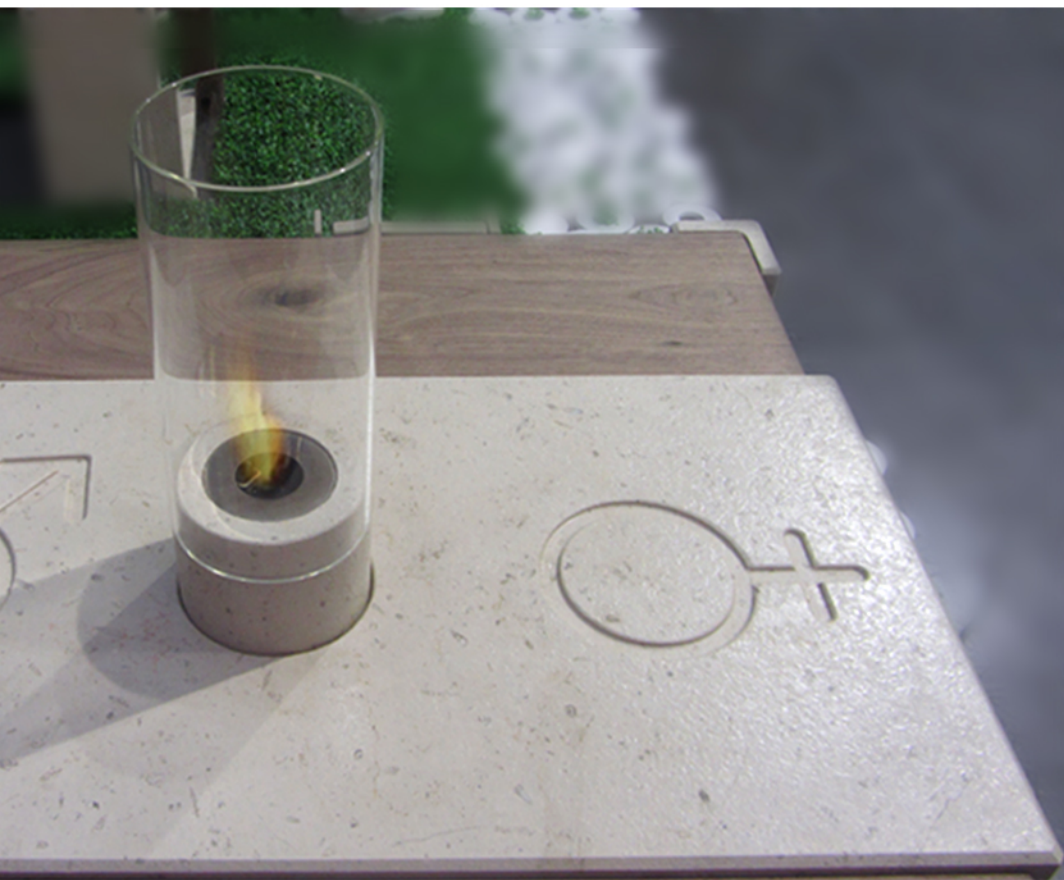



STONEMOTION
pura pietra di Apricena

NEL GIARDINO DI OPUNTIA

6.9

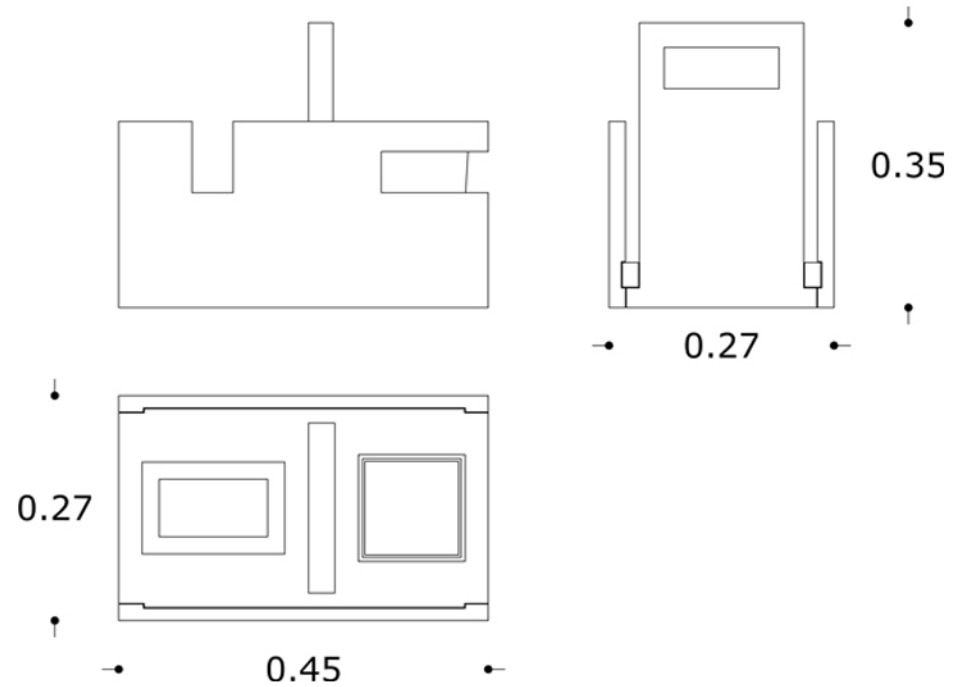
porta fuoco/porta ghiaccio



Realizzato con scarti di Serpeggiante tagliato a falda, questo simpatico cestino è allo stesso tempo un biocamino da tavolo e un portaghiaccio. Ideale in ambienti quali ristoranti e bar, può essere un pratico e suggestivo alleato per le vostre cene romantiche in terrazza.

Made from scrap Meandering cut flap, this charming basket is both a bioethanol fireplace table and a cooler. It is ideal in environments such as restaurants and bars, it can be a practical and attractive ally for your romantic dinners on the terrace.



STONEMOTION
pura pietra di Apricena

NEL GIARDINO DI OPUNTIA

design OPUNTIA.LAB made in italy PETRA s.r.l



porta ghiaccio/porta fuoco

6.9

design OPUNTIA.LAB
prodotto in pietra di Apricena
da PETRA s.r.l



STONEMOTION
pura pietra di Apricena

NEL GIARDINO DI OPUNTIA

7.9

matLed

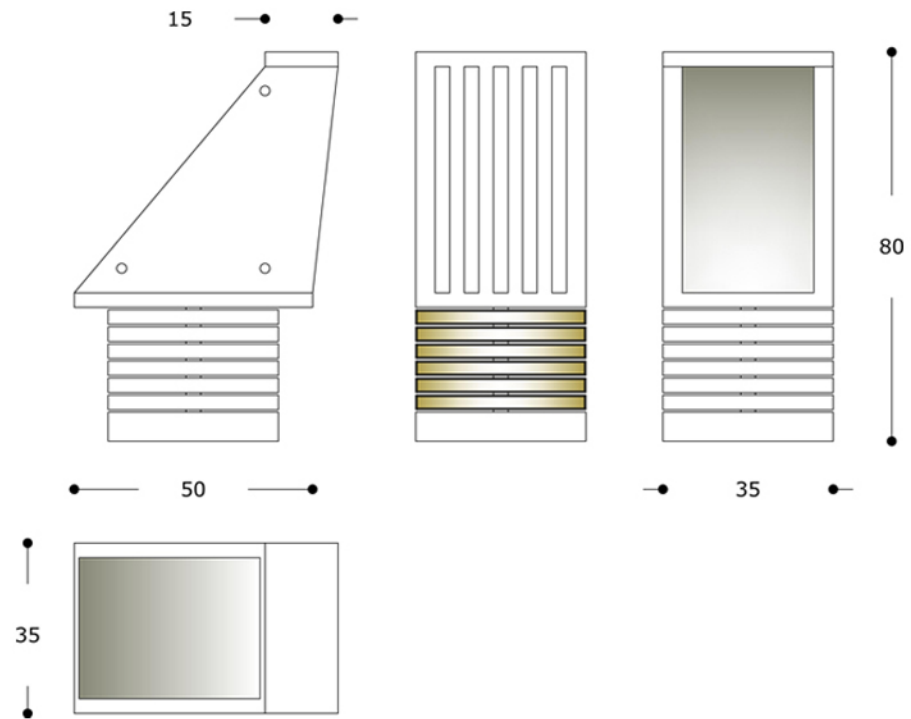

Un segnapassi scultoreo ,Scarto di lavorazione destinato alla discarica segna nuovi percorsi:un pannello solare di 20 watt orientabile alimenta i piccoli LED scavati nelle lastre di pietra di Apricena che accompagnano e seguono il disegno del percorso.

A sculputural step-marker, a stone processing scrap destined to the tip marks new Runs: a orientable solar panel 20 watt,Plus little Led Lights hollowed into the Apricena Stone Slabs that follow the design of the street.



STONEMOTION
pura pietra di Apricena

NEL GIARDINO DI OPUNTIA

design OPUNTIA.LAB made in italy PETRA s.r.l



design OPUNTIA.LAB
prodotto in pietra di Apricena
da PETRA s.r.l

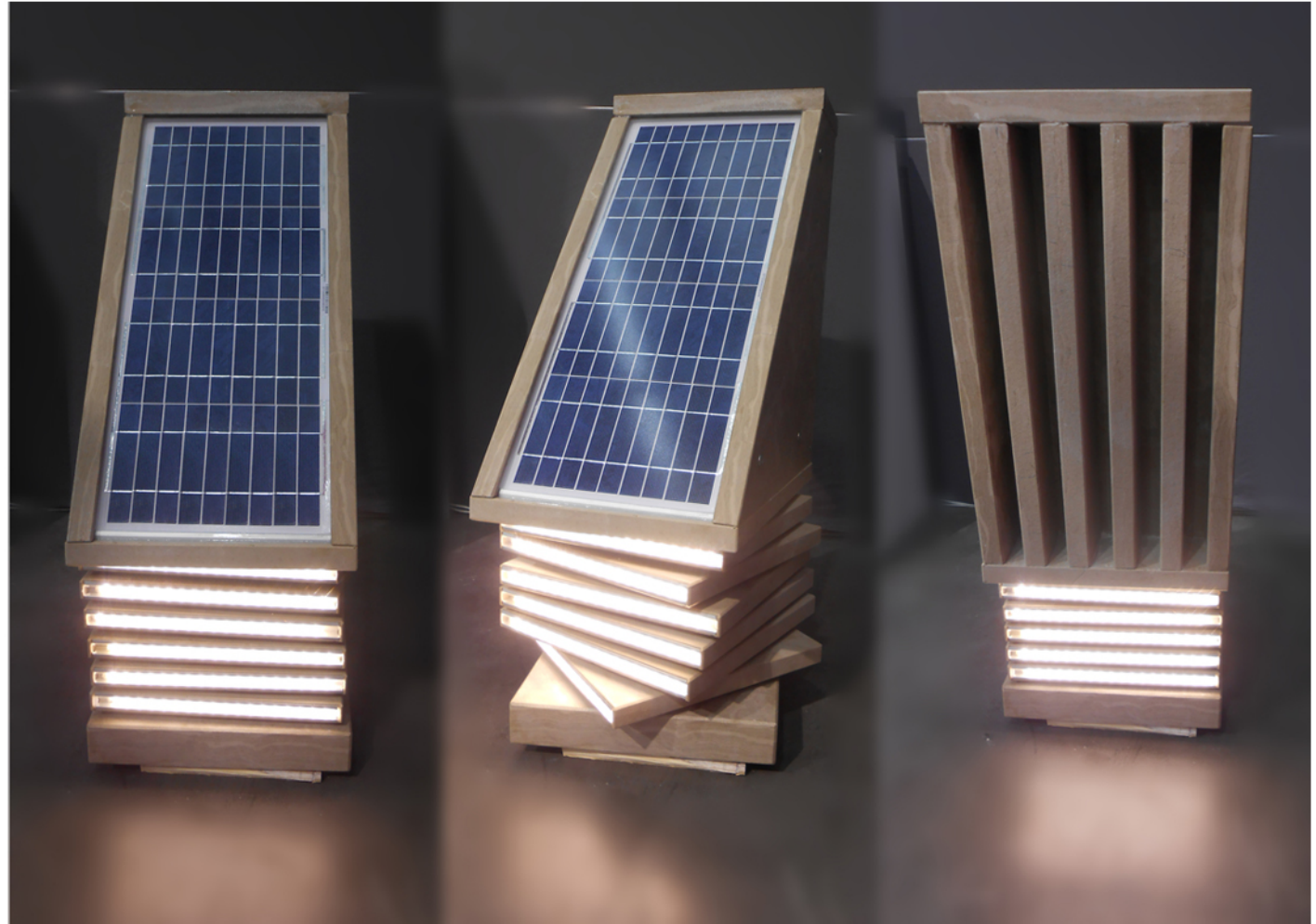

8.9

dondolALdo

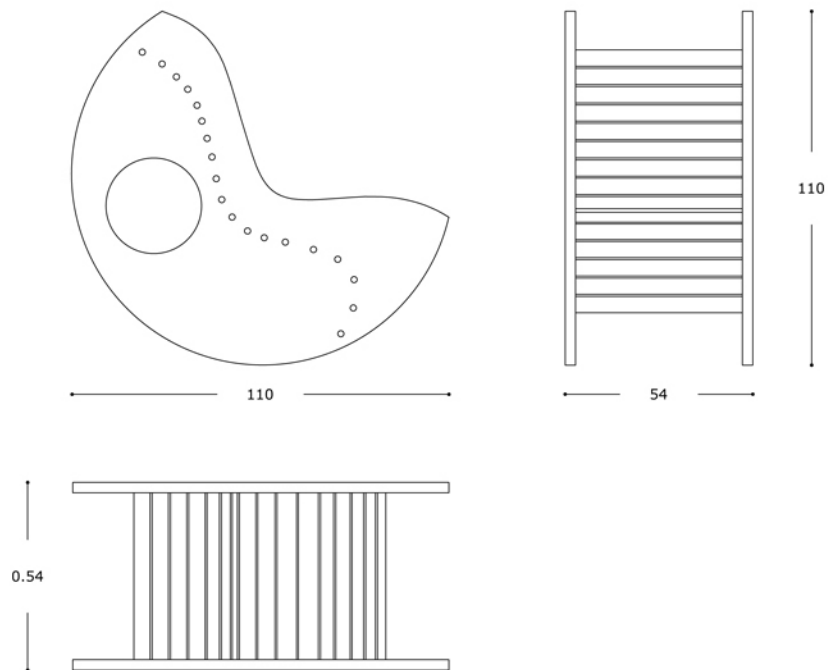

Con le sue forme arrotondate, dondolALdo è un dondolo old-style realizzato con lastre di scarto di Biancone di Apricena. La sua comoda seduta realizzata con doghe in legno vi permetterà di rilassarvi al dolce dondolio della pietra.

dondolALdo, with its rounded shape, is a rocking old-style made of sheets of scrap Biancone Apricena. Its comfortable seat made of wooden slats will allow you to relax in the gentle rocking of the stone.



STONEMOTION
pura pietra di Apricena



NEL GIARDINO DI OPUNTIA

design OPUNTIA.LAB made in italy PETRA s.r.l

dondolo Aldo

8.9

design OPUNTIA.LAB
prodotto in pietra di Apricena
da PETRA s.r.l

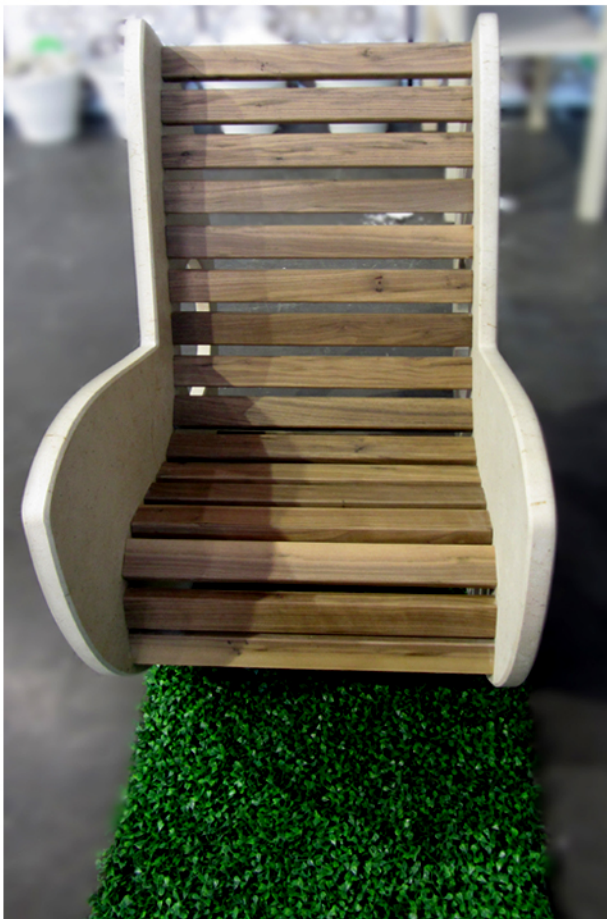

STONEMOTION
pura pietra di Apricena



NEL GIARDINO DI OPUNTIA

9.9

logosteap

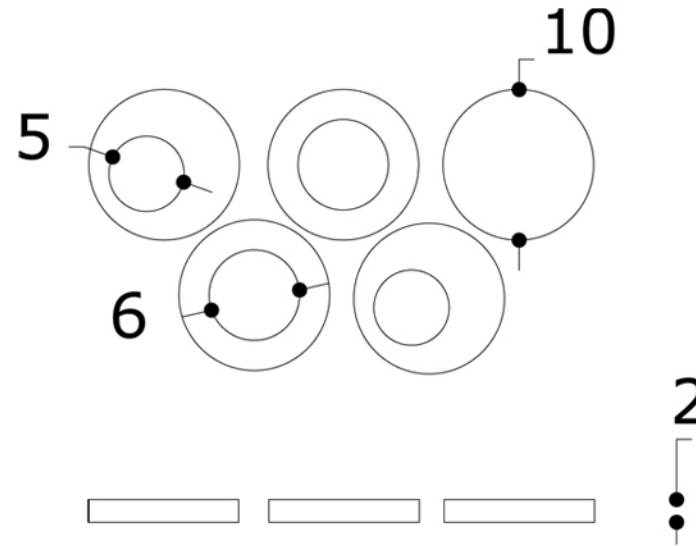

Logosteap è un pavimento realizzato con gli scarti provenienti dal carotaggio di blocchi di pietra. Di dimensione e colore diverso, i moduli di Logosteap sono elementi caratterizzati da una grande versatilità e facilità di posa in opera. Logosteap è ideale per la realizzazione di vialetti e piccole aree all'interno di spazi verdi. Logosteap, inoltre, è facilmente smontabile per permettere eventuali manutenzioni del prato sottostante o per essere riutilizzato.

Logosteap is a floor made of waste from the drilling of stone blocks. It is of size and different color. The modules of Logosteap elements are characterized by a great versatility and easiness of installation. Logosteap is ideal for the construction of driveways and small areas within open spaces. Logosteap, moreover, is easily removable to allow for eventual maintenance of the below lawn or to be reused.



STONEMOTION
pura pietra di Apricena



NEL GIARDINO DI OPUNTIA

design OPUNTIA.LAB made in italy PETRA s.r.l

Logosteap

9.9

design OPUNTIA.LAB
prodotto in pietra di Apricena
da PETRA s.r.l



STONEMOTION
pura pietra di Apricena



NEL GIARDINO DI OPUNTIA



STONEMOTION
pura pietra di Apricena

Sede legale: Italy 71011 Apricena (FG)
Via Papa Giovanni XXIII, 37
tel +39 0882 644982
infoline +39 349 0519866 + 39 3465077761
www.stonemotion.it info@stonemotion.it

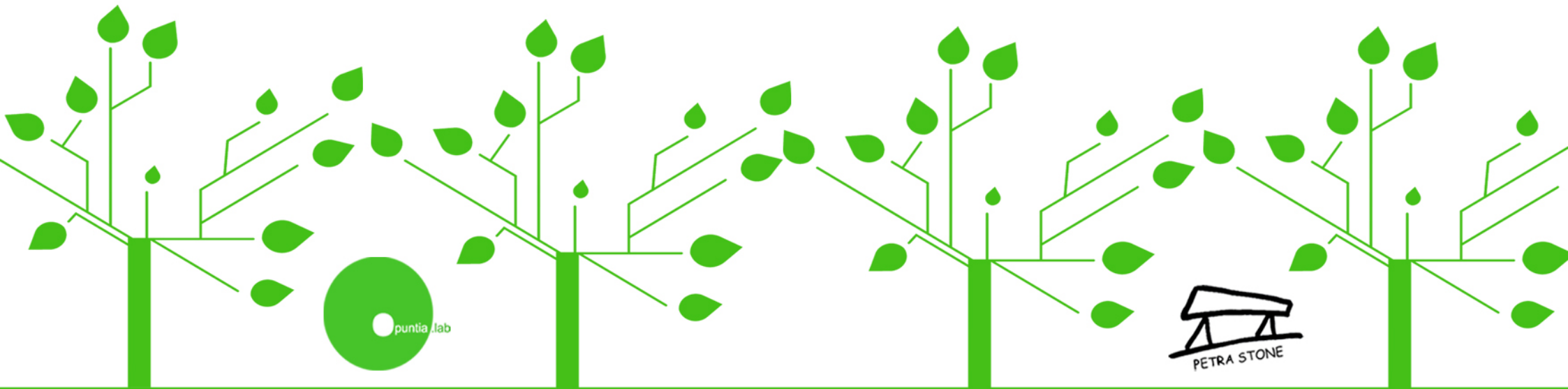

OPUNTIA.LAB

via amendola 126/g 70126
Bari tel 080-9644691 fax 080-9147880
www.opuntialab.it info@opuntialab.it

PETRA s.r.l

S.S.89 Km.8.500 71011 Apricena - FG
infoline +39 3465077761
e-mail: infopetrastone@liberoit

NEL GIARDINO DI OPUNTIA design OPUNTIA.LAB made in Italy PETRA s.r.l